

Kapuvár Városi Önkormányzat
Szociális Szolgáltatástervezési
Koncepciójának
felülvizsgálata

2017.

Bevezetés

A szociális igazgatásról és szociális ellátásokról szóló 1993. évi III. törvény (a továbbiakban: Szt.) 92. § (3) bekezdése értelmében a legalább kétezer lakosú települési önkormányzat köteles szolgáltatástervezési koncepciót készíteni.

A koncepciót a helyi önkormányzat fogadja el és 2 évente aktualizálja a tartalmát. A korábbi évek gyakorlatának megfelelően a tartalmi felépítés nem változott, mivel a kialakult struktúra megfelelően segítette a koncepció használatát.

A szociális szolgáltatástervezési koncepció célja a szociálisan rászorult személyek részére biztosítandó szolgáltatási feladatok meghatározása és felülvizsgálata önkormányzati szinten. Ez a stratégiai koncepció a város egészére kiterjedően tárja fel a szociális szolgáltatások jelenlegi helyzetét és a fejlesztés lehetséges irányait.

A koncepció tartalmazza az önkormányzat önként vállalt és többlet feladatait, elsődlegesen azonban a szociális törvény szabályozása alapján mutatjuk be a működő intézményrendszert, a közeli és távolabbi jövő terveit.

A Szociális Szolgáltatástervezési Koncepció felülvizsgálatának aktualitása

Kapuvár Városi Önkormányzat Képviselő-testülete legutóbb 2014. évben vizsgálta felül a koncepciót és hagyta jóvá. A 2016. évi felülvizsgálat ez évre húzódott át, mivel a gyermekvédelmi törvényt 2016. nyarán módosította az Országgyűlés, aminek eredményeként az intézmény jogi státuszát és a feladatellátás módját jelentősen meg kellett volna változtatni. A módosítás értelmében az állami támogatást csak önkormányzati fenntartású intézmény igényelhetné volna.

A Társulási Tanács 2016. októberében határozatot hozott arról, hogy a társulás közös fenntartásában levő Nyitott Kapu-Vár Térségi Szociális Szolgáltató Központ 2017. január 1-jével átadásra kerüljön Kapuvár Városi Önkormányzat fenntartásába, és - a települési önkormányzatok számára a szociális feladatok ellátása feladatellátási szerződéssel történjen.

Az Országgyűlés azonban figyelembe vette az önkormányzatok tiltakozását az ellen, hogy a család és gyermekjóléti központ feladatainak ellátásához az állami támogatást csak önkormányzati fenntartású intézmény tudja igénybe venni. A hivatkozott törvénymódosítás nem lépett hatályba. Ezért nem volt szükség az intézmény átszervezésére. Az átszervezésre vonatkozó társulási tanácsi határozatok is hatályon kívül helyezésre kerültek.

A szociális feladatok ellátása a jelenlegi formában hatékonyan működik.

Az **intézményrendszer szerkezetében** az elmúlt két évben **lényeges változásra nem került sor**. Jogszabály módosításból adódóan azonban néhány kisebb változás érintette a szociális intézményt, illetve a feladatköröket.

2016. január 1-jétől a járasszékhely önkormányzatoknak – kötelező feladatként - gyermekjóléti és családsegítő központot kell működtetni az egész járásra kiterjedően. **A Család- Gyermekjóléti Központ feladatai elsődlegesen a hatósági ügyekhez kapcsolódnak.** Kapuvár ezt a feladatát a Kapuvár és Térsége Szociális és Gyermekjóléti Szolgáltató Társulás fenntartásában levő, Nyitott Kapu-Vár Térségi Szociális Szolgáltató Központon keresztül látja el.

Változást jelentett, hogy a családsegítést és a gyermekjóléti szolgálati feladatokat 2016. évtől egy szervezeti egységként lehet működtetni. A szolgálat feladatai alapellátás szintjén változatlanok maradtak.

A családsegítéssel foglalkozó munkatársak létszámát igyekszünk úgy alakítani, hogy a szociális problémák kezelése, megoldása biztosított legyen.

Változás következett be a **házi segítségnyújtási** feladat vonatkozásában.. 2016. évtől az ellátást **szociális segítség és személyi gondozás** formájában kell biztosítani. Az ellátottak igényeinek kielégítése érdekében pozitív változás a házi segítségnyújtásban, hogy az idei évtől nincs a szükségletfelmérés pontszámához igazítva a gondozási óraszám, tehát mindenki annyi gondozási órát kér, amennyire szüksége van. A gondozónők kötelező szakképesítése minőségi változást eredményez a feladatellátásban.

2017. évtől új ellátási forma, a **fejlesztő foglalkoztatás** került bevezetésre, kiváltva az eddigi szociális foglalkoztatást. A foglalkoztatásban résztvevők a fogyatékosok nappali ellátásának és a közösségi ellátás gondozottjainak köréből kerülnek ki. A feladattal szeretnénk a megváltozott munkaképességű embereknek segíteni a foglalkoztatásban és a társadalmi integrációjukban.

I.

A társadalmi, gazdasági és jogszabályi környezet

I.1. Demográfiai adatok /*humán erőforrás: lakosság összetétele*/

Kapuvár lakosainak száma **2017. január 1-jén 10.285 fő**

I. DEMOGRÁFIAI ADATOK

Születések, halálozások számának alakulása (az elmúlt 5 évben)

Év	Születések száma (fő)	Halálozások száma (fő)
2012.	80	137
2013.	104	114
2014.	81	128
2015.	96	143
2016.	85	135

Népesség kor szerinti megoszlása január 1-i állapot szerint

Kor szerinti csoportosítás	2015 (Fő)	2016 (Fő)	2017 (Fő)
0 - 3	356	368	378
4 - 6	285	279	253
7 - 14	742	744	755
15 - 18	383	374	393
19 - 60	6049	5960	5834
61 -	2519	2595	2672
Összesen:	10.334	10.320	10.285

Korcsoport	2015	Megoszlás %-a	2016	Megoszlás %-a	2017	Megoszlás %-a
Gyermek és fiatal-korú (0-18)	1.776	17,2	1.765	17,1	1.779	17,3
Munkaképes korú (19-65)	6.846	66,2	6.777	65,7	6.676	64,9
Időskorú (66-)	1.722	16,6	1.778	17,2	1.830	17,8
Összesen:	10.334	100	10.320	100	10.285	100

A lakosság összetétele az alábbiak szerint alakult:

Korcsoport	2014.01.01.	2017.01.01.
0-6 éves korúak száma	641	631
6-18 éves korúak száma	1.142	1.148
18-60 éves korúak száma	6.154	5.834
60 év felettiak száma	2.451	2.672

A lakosságszám az elmúlt években lényegesen nem változott. A korcsoport szerinti megoszlásnál megfigyelhető, hogy a 6 év alatti korosztály száma csökken, míg a 60 év feletti lakosságszám kissé emelkedik. Az idősödő lakosság a szociális ellátórendszerre is hatással van.

I.2. Foglalkoztatási adatok

Kapuvár Város munkaügyi helyzete

Kapuvár város, a Kapuvári Járás és Győr-Moson-Sopron megye munkaerőpiaca szerves egységet képez.

A Győr-Moson-Sopron Megyei Kormányhivatal Kapuvári Járási Hivatal az önkormányzat felkérésének eleget téve adott tájékoztatást a város munkaerő piaci helyzetéről.

Népességét tekintve a város stagnál, 2014-2016 közötti időszakban mindössze 59 fő az eltérés a legalacsonyabb és a legmagasabb lakosságszám között (2014. évben 10.334 fő, 2015. évben 10.393 fő, 2016. évben 10.368 fő, így a megye lakónépességének 2,3%-a él városunkban). Ezzel szemben mind a járás, mind a megye lakosságszáma enyhén csökken. Bár érzékelhető a kedvezőbb munkaerő-piaci lehetőségek miatt a nyugati határszél felé irányuló belföldi vándorlási folyamat, ez az élve születések és halálozások negatív mérlegét nem tudja ellensúlyozni.

A munkaképes korú lakosság a városban (15-65 éves korosztály) a teljes népesség 67,5%-a.

Megyénk, így járásunk és városunk foglalkoztatási helyzete kedvezőbb az országos átlagnál.

Ugyanakkor a foglalkoztatás szerkezetére jellemző, hogy immár több éve nagyszámú mind a belföldi, mind a külföldi ingázó. Győr (Audi) Sopron (Sempermed) mellett Fertőszentmiklós (Velux) Sopronkövesd (Autolív) Veszény (Novomatic), sőt a környező megyék is foglalkoztatnak kapuvári lakosokat. A városból több százra tehető az Ausztriában munkát vállalók száma, és megfigyelhető az is, hogy közülük egyre több a nem idényjellegű foglalkoztatott, hanem a huzamosabb ideig kint munkát vállaló. (Az alábbi grafikonon a téli hónapokban megmutatkozó kiugrások a külföldön idénymunkát végzők hazaérkezését szembetűnően jelzik.)

A járásban, illetve Kapuvár városban lakó vagy tartózkodási hellyel rendelkező regisztrált (aktív) álláskeresők létszámának alakulását az utóbbi két évben az alábbi diagram szemlélteti:

Nyilvántartott aktív álláskeresők száma: 2015-ben:

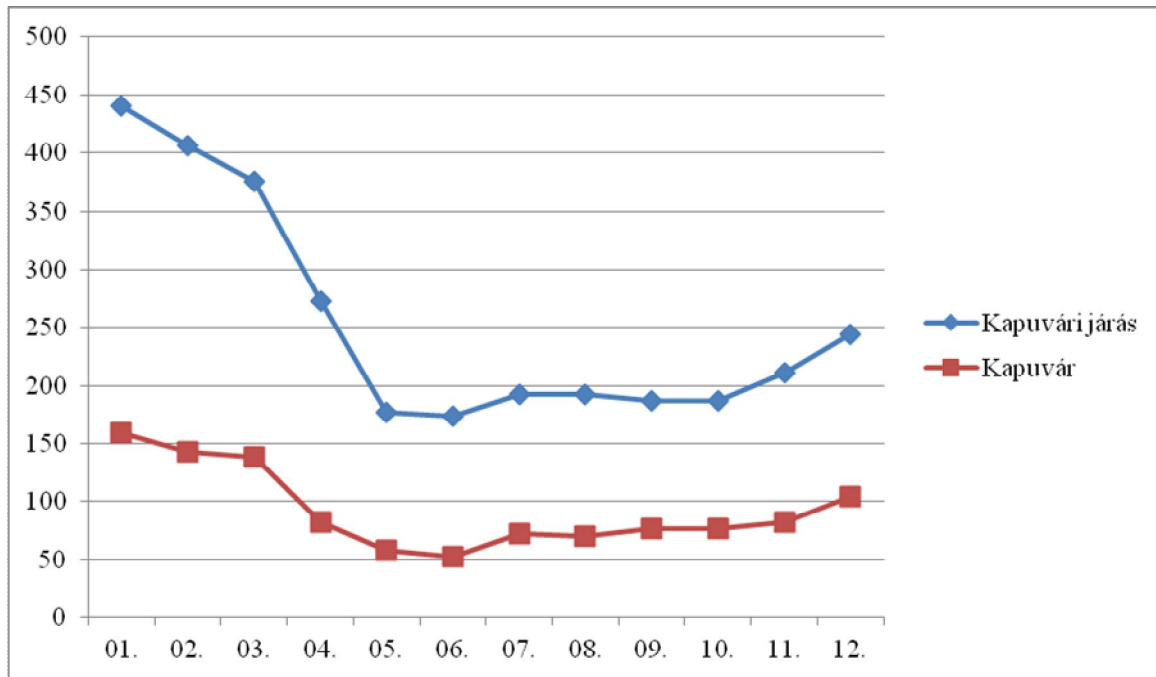

Nyilvántartott aktív álláskeresők száma: 2016-ban:

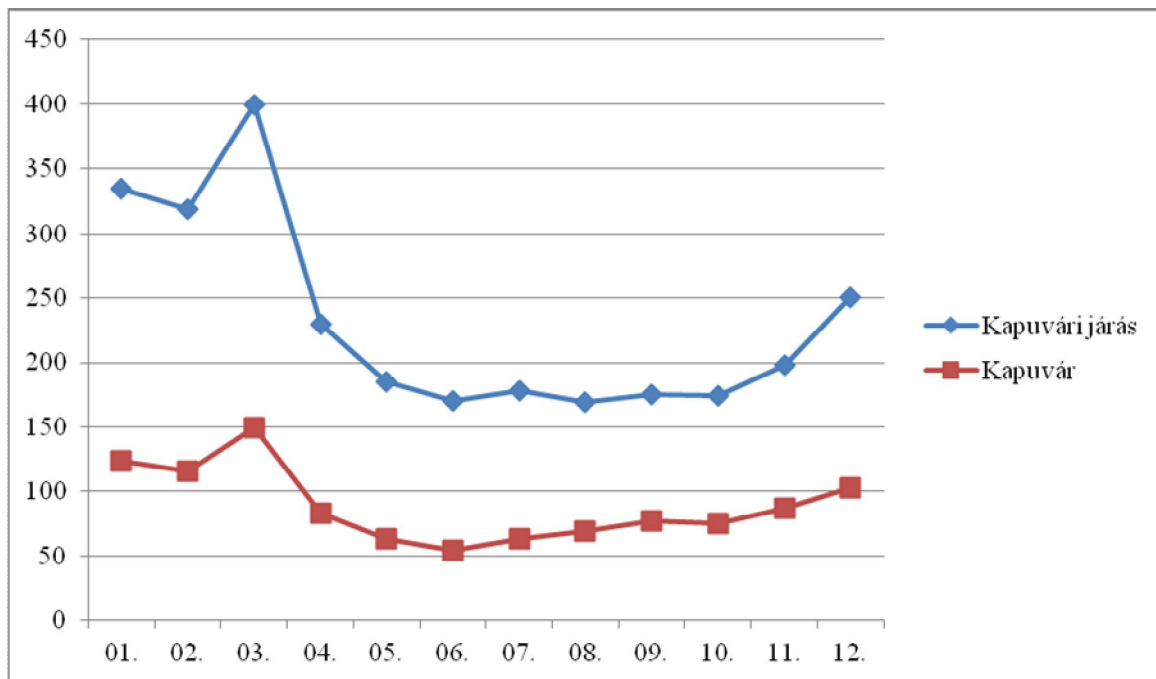

A nyilvántartott álláskeresők relatív mutatója (a munkaképes korú lakosságot tekintve) 2016. év átlagában:

Országosan: 4,7 %

Győr-Moson-Sopron megyében: 1,4 %

A Kapuvári járásban: 1 %

Kapuvár városában: 1,5 %.

Eszerint a járásban a nyilvántartott álláskeresők relatív mutatója lényegében szinte teljes foglalkoztatottságot tükröző adat és Kapuvár város adata is csak csekély mértékben magasabb a járás átlagánál.

Adatgyűjtésünk a kapuvári lakosú aktív álláskeresők megoszlásáról (2016. december 30.) :

Végzettség szerint:

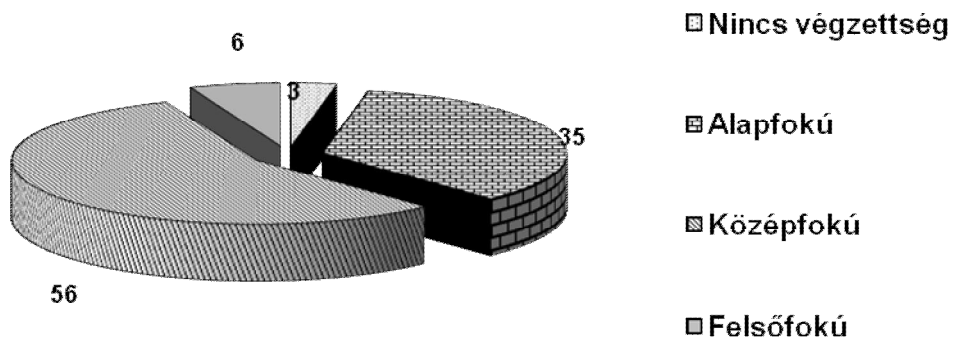

Életkor alapján:

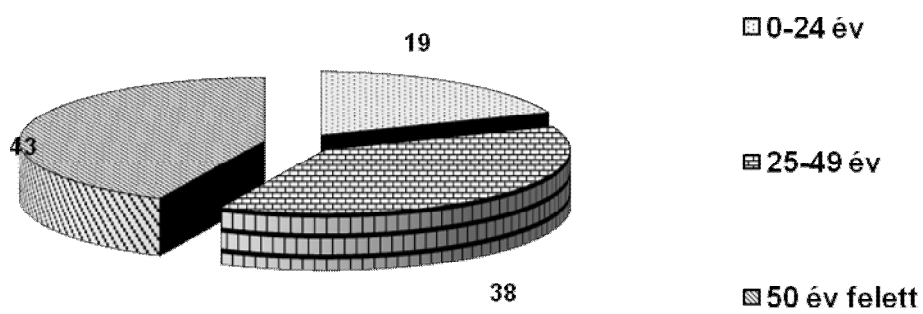

Álláskeresés ideje szerint:

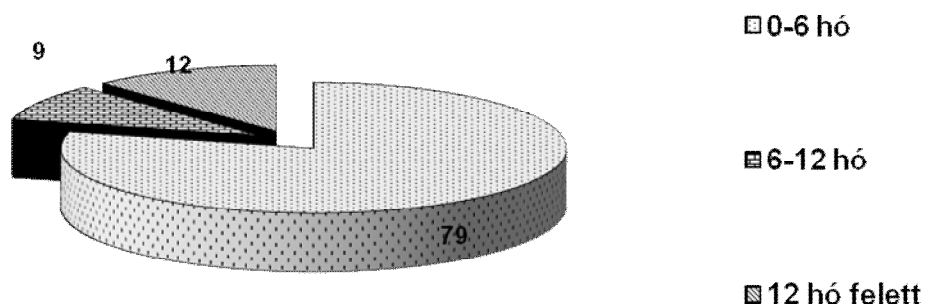

Álláskeresők jelentős átstrukturálódásával szembesülhettek tárgyidőszakban, mind életkori, mind végzettségbeli tekintetben. Álláskeresők jelentős része 50 év feletti, ezen belül magas az 55 év feletiek száma. Az ő munkaerő-piaci értékük meglehetősen alacsony, elhelyezkedésük nehéz. Képzésbe már nem nagyon vonhatók be. Bár járási szinten viszonylag magas a felsőfokú végzettséggel rendelkező álláskeresők száma, ez a városban nem jellemző.

Regisztrált ügyfelek között a tartós, 365 napot meghaladóan nyilvántartottak aránya egyik hónapban sem haladta meg a 10 %-os értéket. A tartós álláskeresők zömmel az 50 év feletti, alacsony végzettséggel rendelkező személyek közül kerülnek ki.

A középfokú, szakmunkás, szakközépiskolai végzettséggel rendelkezők magas aránya és a piacon fennálló szakmunkáshiány közötti látszólagos ellentét nagyrészt a tanult, de hosszú ideje, vagy egyáltalán nem gyakorolt szakmában, illetve a már elavult, a mai munkaerőpiacon relevanciával nem bíró szakképzésekben rejlik.

A foglalkoztatást helyettesítő támogatásban (továbbiakban: FHT) részesülők számát vizsgálva, az utóbbi években folyamatosan csökkenő trend rajzolódik ki:

Foglalkoztatást helyettesítő támogatásban részesülő nyilvántartott álláskeresők száma 2015-ben:

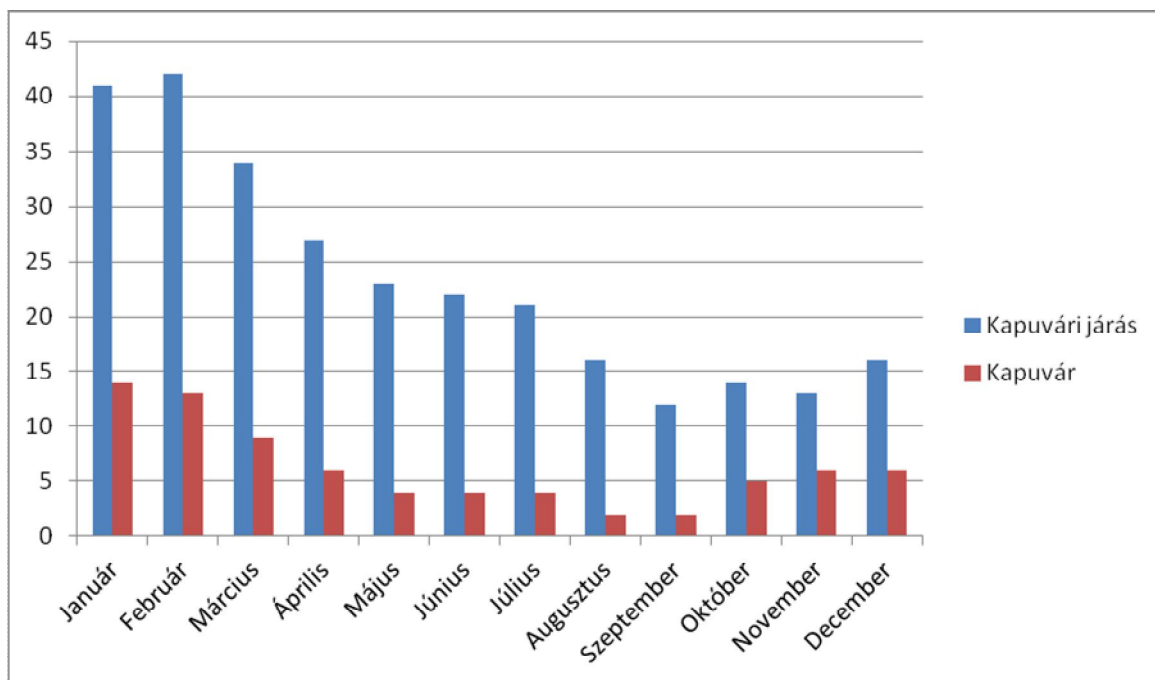

Foglalkoztatást helyettesítő támogatásban részesülő nyilvántartott álláskeresők száma 2016-ban:

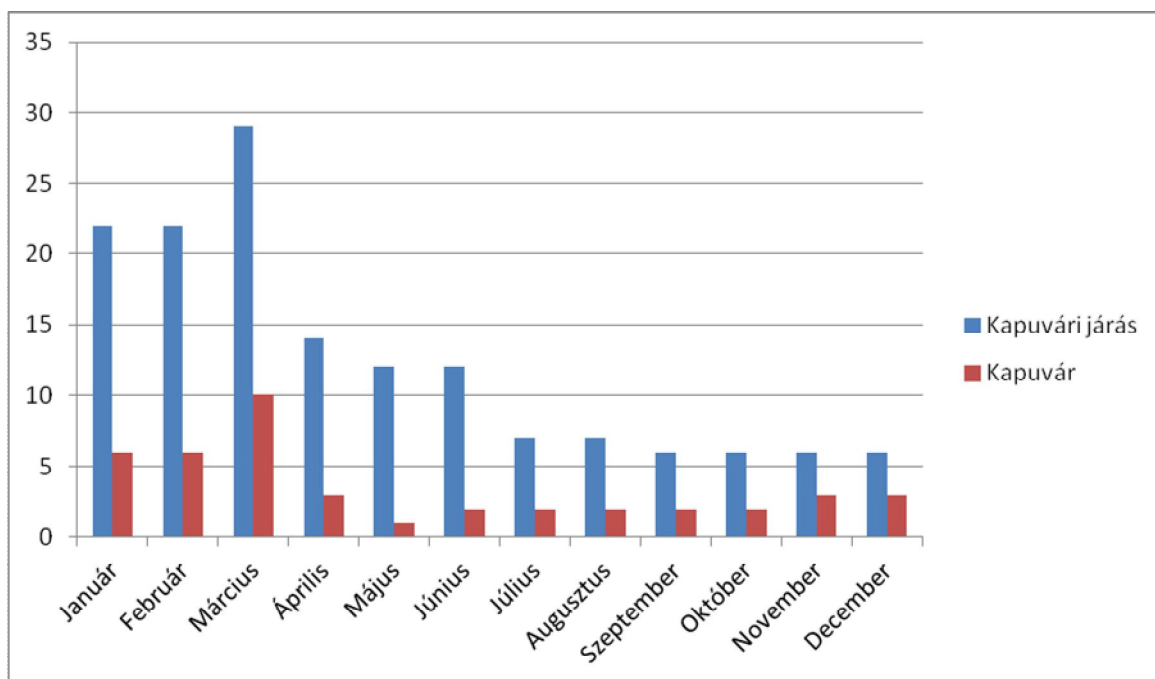

A téli közfoglalkoztatás 2013. év novemberétől történt bevezetése jelentősen hozzájárult az FHT-ban részesülő álláskeresők számának mérséklődéséhez. 2015. március 1-től a pénzügyi és természetbeni ellátások rendszere jelentősen megváltozott. Az állam és az önkormányzat segélyezéssel kapcsolatos feladatai különváltak. Az aktív korúak ellátásának megállapítása a korábbi önkormányzati hatáskörből a járási hivatalokhoz került.

Az FHT-ban részesülők számának átmeneti emelkedését a korábban más módon segélyezettek bizonyos hányadának erre az ellátási típusra történt átminősítése eredményezte.

Ezen ellátásban részesülők számának folyamatos csökkenése annak köszönhető, hogy közfoglalkoztatásba elsősorban bevonandó célcsoportnak számítanak.

A városban új, nagyobb létszámot igénylő munkahelyek nem jöttek létre az elmúlt időszakban. Ugyanakkor a meglévő cégek túlnyomó része stabilan működik. 2016. évben a közepes vállalkozások majd mindegyike beszámolt korszerűsítő, innovatív vagy kapacitásnövelő beruházásról. (Cserpes Sajtműhely Kft, Laurastar Services Kft, Lv. Metal Kft.).

A Provertha cégcsoport galvanizáló üzemének júniusi átadása is ebbe a sorba tartozik, illetve a GINOP-2014.1.21 „KKV-k termelési kapacitásának bővítése” című pályázaton az LV. Metal nyertes pályázata is.

Ugyanezen cégek néhány fős létszámbővítést is terveznek a jövő év vonatkozásában.

Dinamikusan fejlődik a Cserpes Sajtműhely Kft. is, ahol a foglalkoztatotti létszám a 3 évvel ezelőttihez képest több, mint másfélszeresére nőtt.

Ugyanakkor a Diadal Ruháipari Zrt. állománya 3 év alatt megfeleződött, bár az idei évre már létszámbővítést terveznek.

Több, mint 5 éve folyamatos munkaerőigényt regisztrálunk a gép és forgácsoló ipari, az építőipar, a kereskedelmi és vendéglátó ipari egységek részéről, melyeket kielégíteni nem tudunk.

A foglalkoztatók a velük folytatott konzultáció során szinte kivétel nélkül megemlítik, hogy egyre sűrűbben szembesülnek munkaerő hiánnyal. Már nem csupán a hiányszakmának minősülő álláshe-lyek betöltése ütközik nehézségbe, hanem az alapfokú végzettséggel rendelkezők köréből is nehe-zen toborozható minőségi munkaerő.

A helyi munkaerő igények jellemzően az Lv Metal, Laurastar Services Kft., Provertha, Spar Kft., Penny Market Kft., illetve megváltozott munkaképességük számára a KÉZ-MŰ Kft. munkáltatóktól érkeznek.

Kapuvár iparszerkezetére a kis és a középvállalkozások a jellemzőbbek, így gyakrabban érkezik 1-1 fős munkaerőigény, nem jellemző a nagylétszámú munkaerőigény.

Közfoglalkoztatás

Az országos és önkormányzati közfoglalkoztatás főként azoknak az álláskeresőknél kínál munka-és kereseti lehetőséget, akiknek az elsődleges munkaerő piacra történő integrációja csak nehezen vagy nagyon hosszú idő után válna lehetségessé. Prioritás, hogy valamennyi olyan álláskereső szá-mára lehetőséget biztosítsunk a közfoglalkoztatásban való részvételre, aki foglalkoztatást helyettesít-ő támogatásban részesül, illetve hátrányos helyzete okán alacsony eséllyel indulna az elsődleges munkaerő piacon.

A 2016. évi közfoglalkoztatási programban 2 ütemben (2016. március 1-től, illetve március 16-tól) 10 szervezet (Vízügyi Igazgatóság, Nemzeti Park, Erdőgazdaságok, Katasztrófa- és rendvédelmi szervek, Vízi társulatok, Közútkezelő stb.) részére 119 fő foglalkoztatásához, további országos közfoglalkoztatási (kulturális közfoglalkoztatás) program keretében 21 fő foglalkoztatásához nyúj-tottunk támogatást.

Hosszabb időtartamú közfoglalkoztatásban (jellemzően önkormányzatoknál, nonprofit szervezetnél) 93 fő vett részt.

2016. évben közfoglalkoztatásban havi átlagban 81 kapuvári lakos vett részt: országos közfoglal-koztatási programba 56 fő, BM hosszabb időtartamú közfoglalkoztatásba 25 fő sikeres bevonása történt meg.

Az előttünk álló időszak legjelentősebb feladata a már említett országos szintű munkaerőhiány eny-hítése okán a közfoglalkoztatottak fokozatos átvezetése az elsődleges munkaerő piacra.

Magyarország kormánya a közfoglalkoztatásban résztvevők számára a továbblépés lehetőségeinek és a nyílt munkaerő-piaci elhelyezkedéshez vezető utak kiszélesítése céljából, szakképzettség meg-szerzését segítő képzési- és kompetenciafejlesztési, illetve a közfoglalkoztatásból történő kivezetést támogató képzésekhez nyújt Európai Unió forrásból támogatást.

A GINOP-6.1.1.-15-2015-0001 azonosító számú, „Alacsony képzettségűek és közfoglalkoztatottak képzése” című kiemelt projekt keretében 2016 év végén megyénkben is megkezdődtek a képzések, melyek azóta is folyamatosan zajlanak. Az építő- és anyagmozgató gép kezelője (targoncakezelő) és a zöldterületi kisgép-üzemeltető tanfolyamot helyben, Kapuváron sikerült elindítani, ezeken összesen 8 kapuvári közfoglalkoztatott szerzett OKJ-s bizonyítványt vagy tanúsítványt.

A Kormány célja 2020-ra a jelenleg 210.000 fő közfoglalkoztatotti létszám 150.000 főre való csökkentése a fenti eszközzel. Ugyanakkor azt is látjuk, hogy van egy olyan réteg, mely az elsődleges munkaerőpiacon nemcsak a szakképzettség hiánya okán, hanem egyéb (mentális, egészségi, motiválatlansági stb.) okokból sem lesz képes elhelyezkedni, az ő számukra továbbra is a közfoglalkoztatás jelentheti a megfelelő foglalkoztatási formát.

I.3. A jogszabályi környezet változásai

A szociális törvény hatálybalépése óta eltelt 24 év alatt kiépült a szociális szolgáltatások köre. Sokszínűvé vált a szolgáltatói paletta is. Az állam, a non-profit szervezetek, egyházi szolgáltatók is szerepet vállalnak a feladatellátásban az önkormányzatok mellett.

A szociális szolgáltatások működésének alapvető szabályait érintő leglényegesebb változások az elmúlt 2 évben az alábbiak:

Közösségi ellátás és a támogató szolgálat finanszírozási rendje megváltozott, a korábbi pályázati rendszer helyett a költségvetési törvény IX. melléklete közvetlenül biztosított forrást ezekre a feladatokra.

A jelzőrendszeres házi segítségnyújtás állami feladat, az önkormányzat az állammal kötött szerződés útján biztosítja az igénylők számára ezt a szolgáltatást..

- A hatályos szociális törvény 86.§-a értelmében a **tízezer főnél több lakosú önkormányzat köteles** biztosítani az alábbi ellátásokat: étkeztetés, házi segítségnyújtás, család – és gyermekjóléti szolgáltatás, idősek nappali ellátása, egyéb nappali ellátás.

Járászhely jellegéből adódóan Kapuvárnak kötelezően el kell látni a Család és Gyermejjóléti Központ feladatait is.

II.

Fogyatékossgal élők kor és fogyatékoság szerinti megoszlása

A fogyatékossgal élők, a pszichiátriai betegek, valamint a szenvedélybetegek száma és megoszlása becsült adatok alapján:

korcsoport	Értelmi fogyatékos	Mozgásszervi fogyatékos	Súlyos látás fogyatékos	siketnéma	Pszichiátriai beteg	szenvedélybeteg	hajléktalan
1-18 éves	9	7	3	1	--	--	--
18-60 éves	19	39	7	4	66	67	7
60 év feletti	9	127	9	1	56	18	1
összesen	37	173	19	6	122	85	8

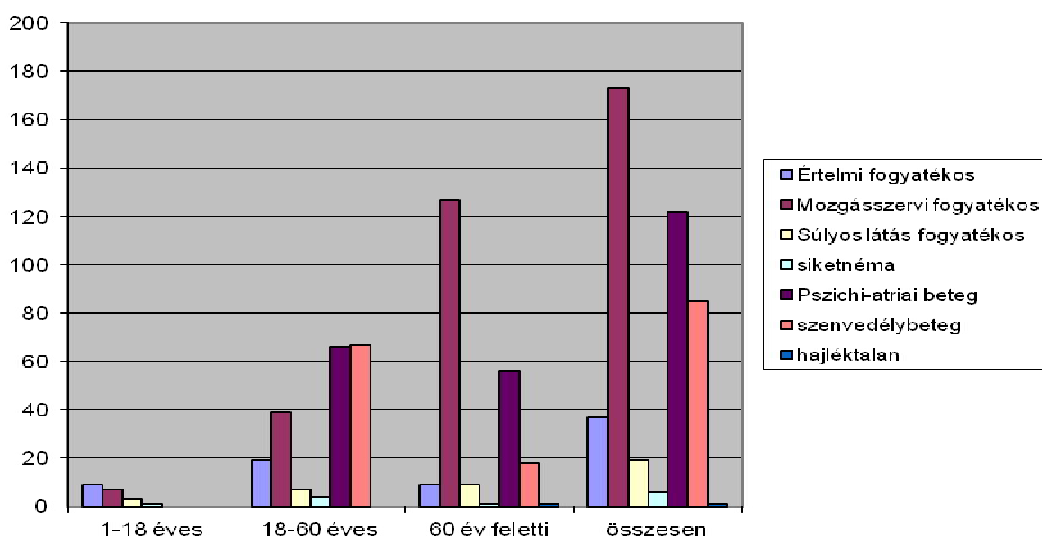

Hajléktalan személyek

Városunkban a népesség nyilvántartás adatai szerint 13 fő olyan személyről tudunk, akinek csak település-szintű lakcíme van. (Ez a szám lényegesen növekedett az elmúlt 2 évben.) Ők rokonoknál, ismerősöknél, illetve alkalmi szálláshelyeken tartózkodnak. A családgondozókkal rendszeres kapcsolatban állnak.

III.

Kapuvár városban a szociális szolgáltatások változása, alakulása 2014-2016. években

A szociális törvény 92.§ értelmében az önkormányzatoknak a személyes gondoskodást nyújtó ellátásokról, azok igénybevételéről, valamint a fizetendő térítési díjakról rendeletet kell alkotni.

Kapuvár városban a szociális ellátásokat Kapuvár Városi Önkormányzat Képviselő-testületének többször módosított 14/2007.(IV.27.) rendelete szabályozza.

SZOCIÁLIS ELLÁTÁSOK KAPUVÁRON

A **Kapuvár Térségi Szociális és Gyermekjóléti Szolgálati Társulás** által 2013. július 1. óta fenntartott szociális alapszolgáltató intézmény, a Nyitott Kapu-vár Térségi Szociális Szolgáltató Központ széleskörű szolgáltatási palettával áll a lakosság rendelkezésére.

Az integrált intézmény által nyújtott ellátási formák a következők:

- étkeztetés,
- házi segítségnyújtás,
- jelzőrendszeres házi segítségnyújtás,
- Család- és gyermekjóléti szolgáltatás
- Család- és gyermekjóléti Központ
- idősek és fogyatékosok nappali ellátása, mint kötelezően biztosítandó szolgáltatások, továbbá jelzőrendszeres házi segítségnyújtás és a közösségi pszichiátriai ellátás, mint nem kötelező feladat a város számára..

A működő szolgáltatások a jelentkező igényeket el tudják látni, a dolgozói létszámot rugalmasan igazítják az ellátotti létszámhoz, figyelembe véve az elvárt maximális kapacitás kihasználást.

Az intézményi társulásban végzett feladatellátás előnye Kapuvár számára a kiegészítő normatív támogatás leigénylése, mellyel javult a feladatellátás finanszírozása. A társult települések lakói pedig hozzájuthatnak olyan szociális szolgáltatásokhoz, amelyeket a kisebb települési önkormányzatok önerőből nem képesek nyújtani a lakosság számára.

Az alapszolgáltatások működtetése során az állami támogatás a kiegészítő normatívával együtt a két nappali ellátás kivételével a működési költségeket a térítési díj bevétellel együtt szinte teljes mértékben fedezte. Az intézményhez három telephely, három épület tartozik a város három különböző pontján. A család és gyermekjóléti ellátást a Zöldfásor utcai telephelyre költöztették, a Községi pszichiátriai ellátás pedig a székhelyre került. A munkavégzés tárgyi feltételrendszere megfelel az előírásoknak. Az átszervezéssel dologi költség kiadást csökkentették.

III.1. NYITOTT KAPU-VÁR TÉRSÉGI SZOCIÁLIS SZOLGÁLTATÓ KÖZPONT

Az intézmény jogelődje 2010. július elsején kezdte meg működését az 1998-ban alapított Családsegítő Intézet jogutódjaként, kibővült feladatkörrel és új székhellyel. Jelenleg a Kapuvár és Térsége Szociális és Gyermekjóléti Szolgálati Társulás fenntartásában működik az intézmény.

Székhelye: 9330 Kapuvár, Dr. Lumniczer Sándor u. 12. A székhelyen található a Gondozási Központ és a Fogyatékosok Napközi Otthona, közösségi ellátás

Telephelyek:

1. Család-és Gyermekjóléti Központ

9330 Kapuvár, Zöldfasor u. 15.

2. Idősek klubja

9330 Kapuvár, Mátyás király u. 27.

Az intézmény ellátási területe Kapuvár és a különböző feladatokra létrejött társulási megállapodások tagjainak közigazgatási területe.

- Szociális **étkezés** esetén: Kapuvár, Himod, Kisfalud, Mihályi, Vadosfa, Babót, Osló, Agyagosszergény, Vitnyéd
- **Házi segítségnyújtás és jelzőrendszeres házi segítségnyújtás** esetén: Kapuvár, Babót, Himod, Kisfalud, Mihályi, Osló, Szárföld, Veszvény, Agyagosszergény, Vitnyéd
- **Család- és gyermekjóléti szolgálat esetén:** Kapuvár, Agyagosszergény, Círák, Gyóró, Hövej, Babót, Himod, Kisfalud, Mihályi, Osló, Szárföld, Vadosfa, Veszvény, Vitnyéd
- **Közösségi pszichiátriai ellátás esetén:** Kapuvár, Agyagosszergény, Babót, Himod, Kisfalud, Mihályi, Osló, Szárföld, Vadosfa, Veszvény, Vitnyéd,
- **Fogyatékosok Napközi Otthona** ellátási területe: Kapuvár, Fertőd, Fertőszentmiklós és Beled város közigazgatási területe, Babót, Círák, Dénesfa, Edve, Gyóró, Himod, Hövej, Kisfalud, Mihályi, Osló, Rábakecöl, Szárföld, Vadosfa, Vásárosfalu, Veszvény, Vitnyéd. Agyagosszergény
- **Fejlesztő foglalkoztatás:** Kapuvár, Fertőd, Fertőszentmiklós és Beled város közigazgatási területe, Babót, Círák, Dénesfa, Edve, Gyóró, Himod, Hövej, Kisfalud, Mihályi, Osló, Rábakecöl, Szárföld, Vadosfa, Vásárosfalu, Veszvény, Vitnyéd. Agyagosszergény

Idősek klubja: Kapuvár

A Család- és Gyermekjóléti Központ esetén a működési terület jogszabály alapján az egész járás területe: Kapuvár, Agyagosszergény, Círák, Gyóró, Hövej, Babót, Himod, Kisfalud, Mihályi, Osló, Szárföld, Vadosfa, Veszvény, Vitnyéd, Beled, Dénesfa, Edve, Rábakecöl, Vásárosfalu, Répceszemere,

III.1.1. ÉTKEZTETÉS

9330 Kapuvár, Dr. Lumniczer S. u. 12.

Ellátottak köre: Étkeztetés keretében azoknak a szociálisan rászorultaknak a napi egyszeri meleg étellel való ellátásáról kell gondoskodni, akik azt önmaguk, illetve eltartottaik részére tartósan vagy átmeneti jelleggel nem képesek biztosítani koruk, egészségi állapotuk, fogyatékoságuk, pszichiátriai betegségeik, szenvedélybetegségeik, vagy) hajléktalanságuk miatt.

Igénybevétel módja lehet: Saját elvitellel, lakásra szállítással, illetve Kapuváron helyben történő étkezéssel az Idősek klubjában.

Feladat ellátása: Az intézmény az ebédet a szolgáltatás biztosításához 4 főzőhelyről vásárolja:

- Kapuvár kórház konyha
- Horváth Gábor Mihályi
- Himod önkormányzati főzőkonyha
- Rábakész KFT

A kapuvári ellátottak étkeztetése a kórházi konyháról történik.

Az ellátás igénybevétele önkéntes, térítési díj ellenében írásos kérelem (formanyomtatvány) alapján történik.

Étkeztetést igénybevevők létszámának alakulása enyhén csökkenő tendenciát mutat Kapuváron, ennek oka lehet, hogy a városban több főzőhely is házhoz szállít ebédet, nagy a kínálat, több a vásárlási lehetőség. A magasabb jövedelemmel, nyugdíjjal rendelkezők számára nem meghatározó szempont az ebéd térítési díja. A kapuvári ellátottak az intézményi térítési díjból az önkormányzat döntése alapján - jövedelemtől függően - különböző mértékű kedvezményben részesülnek. Az intézmény kezdetektől a kórházi konyhából vásárolja a kapuvári étkezők számára az ételt, mert különféle diétákat lehet igényelni, a normál menü is teljes egészében megfelel a táplálkozás-egészségügyi követelményeknek.

Tárgyi, technikai feltételek: Az ebéd kiszállítását Kapuváron a Magyar Máltai Szeretetszolgálattal kötött szerződés alapján a Támogató Szolgálat gépkocsija és saját dolgozóik végzik, illetve a házi gondozásban lévő ellátottak számára a gondozónők. A társult településeken szintén saját elvitellel, házi gondozó általi kiszállítással, illetve az ételt szolgáltató vállalkozó általi kiszállítással lehet hozzájutni.

III.1.2. HÁZI SEGÍTSÉGNYÚJTÁS **9330 Kapuvár, Dr. Lumniczer S. u. 12.**

Feladatellátás tartalma: Az alapvető gondozási, ápolási feladatok elvégzése, az önálló életvitel fenntartásában és a higiéniai körülmények megtartásában való közreműködés. Veszélyhelyzetek megelőzése, illetve elhárításában való segítségnyújtás. A szolgáltatásért térítési díjat kell fizetni.

Ellátottak köre:

- o Időskorú személyek, akik otthonukban önmaguk ellátására nem képesek és róluk nem vagy részben gondoskodnak.
- o Pszichiátriai és szenvedélybetegek, akik az önálló életvitellel kapcsolatos feladataik ellátásában segítséget igényelnek.
- o Azok, akik egészségi állapotuk miatt rászorulnak, és akik rehabilitációt követően támogatást igényelnek az önálló életvitelük fenntartásához, életkortól függetlenül.

Ellátható személyek száma: 110 fő

Tárgyi feltételek: A gondozónők kerékpárral közlekednek, a társult településeken lehetőség szerint helyi gondozót alkalmaz az intézmény. 2016 évtől kétféle ellátási formát vehetnek igénybe az ellátottak. Szociális segítségnyújtást és személyes gondozást. 2017 évtől az állami támogatás is különböző a két formánál. Egy gondozónő a jogszabály szerint maximum 147 óra gondozást végezhet havonta. Jelenleg 13 fő gondozónő végzi az ellátást.

III.1.3. JELZŐRENDSZERES HÁZI SEGÍTSÉGNYÚJTÁS **9330 Kapuvár, Dr. Lumniczer S. u. 12.**

Feladatellátás tartalma: Krízishelyzetben történő ellátás. Az ellátott segélyhívása esetén az ügyeletes gondozó 30 percen belül a helyszínre érve a probléma megoldása érdekében megkezdi a szükséges intézkedést.

Igénybe vétel szempontjából szociálisan rászorult:

- o Az egyedül élő 65 év feletti személy,
- o Az egyedül élő súlyosan fogyatékos vagy pszichiátriai beteg személy,
- o A kétszemélyes háztartásban élő 65 év feletti, illetve súlyosan fogyatékos vagy pszichiátriai beteg személy, ha egészségi állapota indokolja a szolgáltatás folyamatos biztosítását.

A jelzőrendszeres házi segítségnyújtás önként igényelhető, jelenleg térítésmentes ellátás.

Kihelyezhető készülékek száma: 150 db

A jelzőrendszeres házi segítségnyújtás tárgyi, technikai feltételei: A Magyar Máltai Szeretetszolgálattól bérlő az intézmény a készülékeket, valamint a diszpécserközpontot, ami a fertődi Mentés Mihály Idősek Otthonában működik. Riasztás esetén ide érkezik a jelzés a segítséget kérőtől, a fertődi otthon személyzete értesíti az ügyeletes gondozót, aki 30 percen belül a helyszínre érkezik és megteszi a szükséges intézkedéseket: elsősegélyt nyújt, szükség szerint orvost, mentőt, rendőrt stb. hív. A kivonulás intézményi gépkocsi híján az ügyeletes gondozók saját gépkocsijának használatával történik. A jelzőrendszeres házi segítségnyújtás állami feladat, a Szociális és Gyermekvédelmi Főigazgatóság szerződést kötött az intézmény fenntartójával a szolgáltatás működtetésére vonatkozóan. Sok aggodó hozzátartozónak és idős személynek a biztonságérzetét növeli a készülék használata. Az intézményvezető többször jelezte, hogy a bérelt technikai háttér elavult, nagy a meghibásodás valószínűsége, ma már sokkal korszerűbb, biztonságosabb rendszerek bérelhetők. Ezeknek a bérleti díja magasabb, az ellátottak számára használatuk személyi térítési díj bevezetését jelentené.

III.1.4. CSALÁD- ÉS GYERMEKJÓLÉTI KÖZPONTJA

Telephely: 9330 Kapuvár, Zöldfasor u. 15.

A Család- és Gyermekjóléti Központ a hatósági intézkedésekhez kapcsolódó tevékenységek ellátása keretében esetmenedzselést végez, melynek során az esetmenedzser az igénybe vevő és az esetkezelésbe bevont szakemberek, szolgálatok és ellátást nyújtók tevékenységét végigkíséri, együttműködésüket koordinálja.

A Család- és Gyermekjóléti Központ a jelzőrendszer járási szintű koordinálása érdekében jelzőrendszeri tanácsadót, a kapcsolattartási ügyelet valamint készenléti szolgálat koordinálására felelőst jelöl ki.

Család- és Gyermekjóléti Központ céljai és feladatai:

- A gyermekvédelmi gondoskodás keretébe tartozó hatósági intézkedésekhez kapcsolódó, a gyermekek védelmére irányuló tevékenységet lát el.
- Tájékoztatja a gyámhivatalt a gyermek veszélyeztettségére vonatkozó körülményekről, kezdeményezi, illetve javasolja a gyermek védelembe vételét, vagy súlyosabb fokú veszélyeztettség esetén a gyermek ideiglenes hatályú elhelyezését, nevelésbe vételét.
- Elkészíti a védelembe vett gyermek egyéni gondozási-nevelési tervét, szervezi a megvalósítását.
- Szükség esetén javasolja a családi pótlék természetbeni formában történő nyújtását, valamint pénzfelhasználási tervet készít.
- Javaslatot tesz, tervet készít a gyermek tankötelezettség teljesítésének előmozdítására.
- Javaslatot tesz a gyermek családjából történő kiemelésére, a leendő gondozási helyére vagy annak megváltoztatására.
- Fiatalkorú által elkövetett bűncselekmény esetén javaslatot tesz a gyermek megelőző pártfogásának mellőzésére, elrendelésére, fenntartására és megszüntetésére.
- Együttműködik a pártfogó felügyelői szolgálattal és a megelőző pártfogó felügyelővel a bűnisméltés megelőzése érdekében, ha a gyámhatóság elrendelte a gyermek megelőző pártfogását.
- A családjából kiemelt gyermek visszahelyezése érdekében családgondozást végez – az otthont nyújtó ellátást, illetve a területi gyermekvédelmi szakszolgáltatást végző intézménnyel együttműködve – a család gyermeknevelési körülményeinek megteremtéséhez, javításához, a szülő és a gyermek közötti kapcsolat helyreállításához
- Utógondozást végez – az otthont nyújtó ellátást, illetve a területi gyermekvédelmi szakszolgáltatást végző intézménnyel együttműködve – a gyermek családjába történő visszailleszkedéséhez.
- A gyermek családban történő nevelkedésének elősegítése, a gyermek veszélyeztettségének megelőzése érdekében a gyermek igényeinek és szükségleteinek megfelelő önálló egyéni és csoportos speciális szolgáltatásokat nyújt.
- Utcai, lakótelepi szociális munkát végez, ifjúságvédelmi őrzőkeretében.
- Kapcsolattartási ügyeletet, ennek keretében közvetítői eljárást - ide nem értve a 62/E. § és a 132. § (6) bekezdése szerinti közvetítői eljárást – biztosít.
- Gyermekvédelmi jelzőrendszeri készenléti szolgálatot működtet.
- Jogi tájékoztatásnyújtást biztosít.
- Pszichológiai tanácsadást biztosít.
- Családkonzultációt, családterápiát, családi döntéshozó konferenciát biztosít.
- Szakmai támogatást nyújt az ellátási területén működő gyermekjóléti szolgálatok számára.
- Koordinálja a járás területén működő jelzőrendszerek munkáját.
- Szupervíziót biztosít.

A Család- és Gyermekjóléti Központ speciális szolgáltatásai:

Iskolai szociális munka

A program az iskolarendszerrel való szorosabb együttműködést célozza, illetve az iskola az elsődleges prevenciók tevékenység fő színterévé válik.

Kapcsolattartási ügyelet

A kapcsolattartási ügyelet célja a gyermek és a kapcsolattartásra jogosult szülő vagy más kapcsolattartásra jogosult személy számára a találkozásra, együttlétre alkalmas, semleges hely biztosítása.

Készenléti szolgálat

A készenléti szolgálat célja a Család- és Gyermekjóléti Központ nyitvatartási idején túl felmerülő krízishelyzetekben történő azonnali segítségnyújtás, tanácsadás vagy tájékoztatás.

Ifjúságvédelmi őrzőjárat

Az utcai és lakótelepi szociális munka célja a magatartásával a testi, lelki, értelmi fejlődését veszélyeztető, a szabadidejét az utcán töltő, kallódó, csellengő, gyermek speciális segítése, illetve a lakóhelyéről önkényesen eltávozó, vagy gondozója által a lakásból kitett, ellátás és felügyelet nélkül maradó gyermek felkutatása, lakóhelyére történő visszakerülésének elősegítése, szükség esetén átmeneti gondozásának vagy gyermekvédelmi gondoskodásban részesítésének kezdeményezése

A család- és gyermekjóléti központ igénybevételének módja:

- A Család- és Gyermekjóléti Központ feladatait kötelező együttműködés keretében végzi, mely ellátás térítésmentes
- Bejelzések kivizsgálása esetében önkéntes, amíg határozat nem teszi kötelezővé az együttműködést.
- A szóban és írásban történő bejelzések 5 munkanapon belül kivizsgálásra kerülnek, és erről 15 munkanapon belül visszajelzést kap a bejelentő.

III.1.5. CSALÁD- ÉS GYERMEKJÓLÉTI SZOLGÁLAT

Telephely: 9330 Kapuvár, Zöldfasor u. 15.

A szolgáltatás célja, feladatai:

- Elősegíti az ellátási területen élő szociális és mentálhigiénés problémák miatt veszélyeztetett, illetve krízishelyzetbe került egyének, családok, csoportok és közösségek életvezetési képességének megőrzése vagy helyreállítása; a felmerülő krízishelyzetek megszüntetését.
- Biztosítja a gyermekek érdekeinek védelmét, olyan személyes szociális szolgáltatás révén amely a szociális munka módszereinek és eszközeinek felhasználásával szolgálja a gyermek testi, lelki, egészségének, családban történő nevelkedésének elősegítését, a gyermek veszélyeztetettségének megelőzését, a kialakult veszélyeztetettség megszüntetését, ill. a családjából kiemelt gyermek visszahelyezését.
- A Család- és Gyermekjóléti Szolgálat összehangolva a gyermeket ellátó egészségügyi és nevelési-oktatási intézményekkel, ill. szolgálatokkal – szervezési, szolgáltatási és gondozási feladatokat végez.

A család- és gyermekjóléti szolgálatás igénybevételének módja:

- A Család- és Gyermekjóléti Szolgálat feladatait alapellátás keretében végzi, mely a szolgáltatás térítésmentes, önkéntesen igénybe vehető. A személyes segítség során, a kapcsolattartás a továbbiakban történhet az intézményben, az ügyfél lakásán illetve egyéb ügyintézők helyén.
- Speciális esetekben (nyári tábor, egyes szabadidős programok) a térítési díj a program meghirdetésekor kerül feltüntetésre.
- A szóban és írásban történő bejelentések 3 munkanapon belül kivizsgálásra kerülnek, és erről 15 munkanapon belül visszajelzést kap a bejelentő.
- Jelzés esetében (jelzőrendszeri, hatósági) a jelzés jellegétől függ a kapcsolatfelvétel módja.
- Krízishelyzet, bántalmazás, életveszély illetve egyéb jelzésekkor a családsegítő munkatárs felkeresi a bajban lévő személyt, s a helyszíni tapasztalatok alapján intézkedik.

Jellemző problématerületek a szolgálatot felkeresők körében:

- **Megélhetési problémák**

A jövedelem nélküliség, az alacsony jövedelem a napi életvitelt teszi bizonytalanná. Ennek következménye a hátralékok megjelenése, a különböző fizetési kötelezettségek halasztása, az alapvető szükségletek kielégítésének labilitása. Szorosan összefügg a probléma a foglalkoztatási helyzettel, a megoldást nehezíti az érintettek egészségügyi és mentális állapota.

Mindez együtt marginalizálódási folyamatot eredményez, a legnehezebb helyzetben lévők nehezen tájékozódhatnak, igazodhatnak el a hivatalos eljárásrendekben. A tájékozatlanság kiszolgáltatottá teszi ezt a csoportot, érdekeiket gyakran nem az „elfogadott” eszközökkel próbálják érvényesíteni, ezzel konfliktushelyzeteket is teremtenek, amely a negatív megítélésüket erősítheti.

- **Foglalkoztatással, munkavégzéssel kapcsolatos problémák.**

Munkahely elvesztése, munkaügyi problémák, elhelyezkedési nehézségek. A munkaerő-piaci elvárásokhoz nem illeszkedő egyéni tudás, végzettség, mobilitás.

- **Lakhatással kapcsolatos problémák**

Lakásfenntartási adósságok, lakás -karbantartási gondok. A lakáshoz jutás szűk lehetőségei, a lakás elvesztés veszélyei. A problématerület szorosan összefügg az alacsony jövedelmi helyzettel, de ennél sokkal szélesebb lakossági kör érintett. Növekszik azon lakosok száma, (bérlők és tulajdonosokvegyesen) akiknél a lakhatás veszélybe kerülhet, ezáltal minden téren veszélyeztetetté válhatnak.

- **Kapcsolati, mentálhigiénés problémák.**

A családon belüli és más személyközi kapcsolati konfliktusok. A kapcsolatok teljes hiánya és az elmagányosodás is ide tartozik. A családi kapcsolati nehézségek, kommunikációs zavarokat, az erőszak megjelenését, bántalmazást, gyermeknevelési problémákat okozhatnak. A konfliktusok következményeként jellemzően megjelennek az általános beilleszkedési zavarok, lakóközösségi konfliktusok.

III.1.6. KÖZÖSSÉGI PSZICHIÁTRIAI ELLÁTÁS

9330 Kapuvár, Dr. Lumniczer Sándor u. 12.

A szolgáltatási forma segítséget nyújt az ellátási területen élő pszichiátriai betegségben szenvedők részére, hogy családjaikban, lakókörnyezetükben maradhassanak, minél teljesebb, konfliktus mentesebb életet élhessenek. Támogatják a beteget szociális és életvezetési problémáik megoldásában.

Az ellátás saját lakókörnyezetben történik, illetve lehetőség van az intézmény épületében történő megbeszélésekre, találkozásokra.

Ez az ellátás a gyógyszeres terápia és kezelés kiegészítése, nem helyettesíti azt. Ennek érdekében a gondozók együttműködnek a terület pszichiátriai szakrendelőivel.

A pszichiátriai ellátás igénybevétele önkéntes és térítésmentes.

Célcsoport a 18 év feletti pszichiátriai betegek, elsősorban a nagy pszichiátriai kórképekben, depresszióban, skizofréniában, kevert hangulati zavarban szenvedők.

Ez a betegcsoport a megváltozott, mások által nehezen tolerálható viselkedés miatt nagy terhet ró a betegekre, családtagjaikra, közvetlen környezetükre.

Szolgáltatásaik:

- önellátó képesség javítása,
- pszichés problémák megelőzése mentálhigiénés módszerekkel,
- segítő beszélgetések lefolytatása,
- szabadidő szervezett eltöltése,
- kéthetente csoportfoglalkozások,
- gyógyszerelés figyelemmel kísérése,
- stressz kezelés,
- hivatalos ügyek intézése,
- információnyújtás,
- munkához való hozzájutás segítése,
- kapcsolattartás a kezelőorvosokkal.
- havonta személyes illetve telefonos szakorvosi konzultáció

A feladatellátás finanszírozása már finanszírozás és nem támogatás formájában történik 2015. évtől. Az Intézmény szándéka, hogy a 2007. óta működő szolgáltatást jó szakmai színvonalon a továbbiakban is biztosítsa a pszichiátriai betegek számára.

III.1.7. NAPPALI ELLÁTÁSOK:

III.1.7.1. FOGYATÉKOSOK NAPKÖZI OTTHONA

9330 Kapuvár, Dr. Lumniczer S. u. 12.

A feladatellátás tartalma: A Fogyatékkal élők Napközi Otthona a sérült, különböző fogyatékos-sággal élő személyek állapotának megfelelően komplex szolgáltatást biztosít.

Cél: Nemcsak az ellátottak, hanem családjuk életének segítése is. Közösségi programok szervezésével, valamint azok lebonyolításával színesebbé teszik ellátottaik mindennapjait. A napközi otthonban folyó életet elsősorban a sérült emberek egyéni szükségletei határozzák meg.

Igénybevételi szempontok: Mozgássérült, értelmi fogyatékos, halmozottan sérült és autista gyermekek 3 éves kortól iskolaköteles korig, illetve az iskolából kikerülők 16 éves kortól 65 éves korig vehetik igénybe. Tanszünetben fogadnak és ellátnak iskoláskorú gyermekeket is. Nem vesznek fel olyan fogyatékkal élő személyt, aki veszélyeztető magatartást tanúsít, vagy aki állandó ápolásra szorul. A napközi otthon 35 férőhelyes, a szolgáltatásért térítési díjat kell fizetni.

Fejlesztő tevékenységek: egyéni és csoportos foglalkozások

Az új ellátottak képességeit felméri, és annak megfelelően építik fel a gyógypedagógiai foglalkozást, az egyéni fejlesztési programot. A fejlesztési terv elkészítésénél figyelembe veszik a szolgáltatást igénybe vevő pedagógiai, orvosi szakvéleményét, ezen felül egyéni megfigyeléseikre támaszkodunk.

A foglalkozást pszichopedagógus és mentálhigiénikus vezeti. A szakszerű ápolás-gondozás biztosítása érdekében a napköziben két szakképzett gondozónő is dolgozik.

A személyi fejlesztés mellett a csoportos munkamódszert is alkalmazzák, egy heterogén összetételű közösség csoportos foglalkozásai is rengeteg pozitívumot eredményeznek.

Szocioterápiás foglalkozások: A foglalkozások keretében készítik fel a minél nagyobb önállóságra a sérült ellátottjaikat. Jelenleg ez udvarrendezésből, növények ápolásából, épülettakarításból, valamint háztartási készségek gyakorlásából áll.

Szolgáltatásaik közé tartozik napi egyszeri meleg étkezés, értelmi és mozgásfejlesztés, manuális foglalkozások, szabadidős programok szervezése, városi programok látogatása, melynek célja az is, hogy segítsék társadalmi elfogadásukat.

Segítséget nyújtanak a hivatalos ügyek intézésében, életvitelre és életvezetésre vonatkozó tanácsokat nyújtanak, támogatják a speciális önszerveződésű csoportok kialakulását és fennmaradását.

Az intézmény felszereltsége a feladatellátásnak megfelelő, teljes mértékben akadálymentes.

Nyitvatartási idő hétköznapiokon 7:30-tól 15:30-ig

Ellátottak száma jelenleg 29 fő. Valamennyien legalább középsúlyos értelmi fogyatékos személyek, a halmozottan sérültek száma ebből 7 fő.

Életkori megoszlások, a férfi-nő arányok a következők:

Férfiak száma: 18 fő, nők száma: 11 fő, a többség 20-as, 30-as éveiben járó fiatal. Az ellátottak fele kapuvári, fele vidéki lakos.

Szállítás:

Ellátottjaikat igény esetén a Máltai Szeretetszolgálat Támogató Szolgálat szállítja a napközibe jelenleg térítésmentesen. A szállítás ütemére nincs befolyásuk, ezért előfordul, hogy az ellátott csak napi 3-4 órát tud az intézményben tölteni, mert a szállítást úgy tudják megoldani a Támogató Szolgálatnál.

Egyéb tevékenységeink:

- Szabadidős programok szervezése
- Fogyatékosok társadalmi elfogadásának elősegítése, érzékenyítő programok szervezése és tartása iskolákban
- Közösségi szolgálat szervezése, diákok fogadása

FEJLESZTŐ FOGLALKOZTATÁS

2017. évtől a szociális foglalkoztatást felváltotta a fejlesztő foglalkoztatás.

A foglalkoztatható személyek száma: 25 fő.

Pályázat keretében elfogadott feladatmutató 2017. évre 2707 óra.

A napközi ellátottjai közül 6 fő esetében rendelkeznek rehabilitációs alkalmassági igazolással, ebből 5 fő esetében járult hozzá a törvényes képviselő a foglalkoztatáshoz. Tervezik további 3 fő alkalmassági vizsgálatát, amihez fél éves nappali ellátás jogviszony szükséges.

A működési engedély a következő tevékenységek végzésére szól:

- Általános épülettakarítás
- Textil, szőrme mosása, tisztítása
- Ajándéktárgyakat és használati tárgyakat készítése
- Kert- és parkgondozás, udvarrendezés, 8130

III.1.7.2. IDŐSEK NAPPALI ELLÁTÁSA /IDŐSEK KLUBJA/ 9330 Kapuvár Mátyás király u. 27.

Feladata: Az igénybe vevők szociális, egészségi és mentális állapotának megfelelő, napi életritmust biztosító szolgáltatás nyújtása.

Cél: Az egyedüllét megszüntetése, izoláció elkerülése, tétlenséggel kapcsolatos káros hatások megelőzése, társas kapcsolatok elősegítése, családi gondoskodás pótlása.

Szolgáltatásaik, programjaik az ellátotti kör és a lakosság számára egyaránt elérhetőek.

Ellátotti kör: 18. életévüket betöltött, egészségi állapotuk, vagy idős koruk miatt szociális és mentális támogatásra szoruló önmaguk ellátására részben képes személyek.

A klub szolgáltatásai:

- Szabadidős programok szervezése. / sajtótermékek, tömegkommunikációs eszközök, könyvek, kártya, társasjátékok biztosítása. Fizikai, szellemi –kulturális, szórakoztató programok szervezése.
- Szükség szerint egészségügyi alapellátás megszervezése, a szakellátáshoz valóhozzájutás segítése.
- Egészségügyi ellátás keretében felvilágosító előadások szervezése, tanácsadás az egészséges életmódról, valamint mentális gondozás.
- Személyi higiénia elősegítése, fürdés, mosás lehetősége.
- Hivatalos ügyek intézésének segítése.
- Munkavégzés lehetőségének segítése.
- Életvitelre vonatkozó tanácsadás, életvezetés segítése.
- Speciális önszerveződő csoportok támogatása, működésének szervezésének segítése.

A klub területén az étkeztetés /helyben/ szolgáltatás is működik az igényeknek megfelelően. Diétás étkezésre is van lehetőség. Az étkeztetésért térítési díjat kell fizetni, differenciáltan, a szolgáltatást igénybe vevő jövedelmének függvényében.

A nappali ellátásért /idősek klubja/ személyi térítési díjat /tartózkodási díj/ nem kell fizetni a szolgáltatást igénybe vevőnek, mert az önkormányzat a szolgáltatás költségét 100%-osan támogatja.

A szolgáltatás térítési díja /alacsony-magas/ jelentősen befolyásolja az igénylők számát.

Engedélyezett férőhelyek száma, 30 fő mindkettő szolgáltatásnál.

A szolgáltatást igénybevevők életkora magas, többnyire hetven év feletti.

A szolgáltatások igénybe vétele: Önkéntes, az igénylő vagy törvényes képviselője kérelmére történik.

A tárgyi feltételek biztosítottak.

Az épület, szociális helyiségei és az iroda felújításra szorulna. Szükség lenne a megemelkedett létszám miatt a klubban egy pihenő szobára.

**A Nyitott Kapu-vár Térségi Szociális Szolgáltató Központ szolgáltatásait igénybe vevők létszám adatai
megállapodások alapján. (a családsegítés feladaton az egyszeri esetek nincsenek besorolva)**

	Étkeztetés			Házi segítségnyújtás			Jelző-rendszeres házi segítségnyújtás			Fogyatékosok Nappali Otthona			Idősek			Közösségi ellátás			családsegítés		
	2014	2015	2016	2014	2015	2016	2014	2015	2016	2014	2015	2016	2014	2015	2016	2014	2015	2016	2014	2015	2016
Kapuvár	148	125	122	59	59	51	114	116	112	14	14	13	44	44	40	29	27	27	179	146	330
Babót		27	28	12	11	12	24	25	22							1	2	3	5	5	36
Mihályi	68	58	51	26	19	20	6	10	15							3	5	2	9	8	16
Kisfalud	75	80	54	4	7	6	1	1	3	1	1	2				3	4	4	6	9	21
Osló		35	31	2	4	3	5	5	6	1	1	1				6	6	4	5	3	35
Szárköld				4	2	3	8	7	9							1	1	1	10	7	12
Veszvény				8	6	6	5	4	4	2	1	1				1	1	1	2	4	23
Himod	58	56	57	20	16	16	1	1	2	2						5	6	5	7	11	33
Beled										1	1	1									
Fertőd										4	5	5									
Fertőszentm.										1	1	2									
Vitnyéd										2	2	2									
Agyagosszergény			25							2	2	2						1			
Cirák																					37
Gyóró										1	1	1									28
Hövej																					9
Répcszemere										2	2	1									
Dénesfa																					
Edve																					
Vásárosfalú																					
Rábakecöl												1									
Vadosfa	1	1	1																1		
Összesen:	350	382	369	135	124	117	164	169	173	33	31	32	44	44	40	49	52	48	224	193	580

Az intézmény gazdálkodása, szociális ellátások finanszírozása

Alaptevékenységeit az éves költségvetés keretében biztosított pénzeszközökből látja el. Költségvetését a Kapuvár Térségi Szociális és Gyermekjóléti Szolgálati Társulás hagyja jóvá. A költségvetés bevételi oldala az állami normatív finanszírozásból, pályázati úton elnyert feladat finanszírozásból, az intézményi térítési díjakból és az önkormányzat által biztosított támogatásból tevődik össze. A 2016. évi támogatás összege a szociális, gyermekjóléti és gyermekétkeztetési feladatokra alapszolgáltatás feladataira 205.584.408,- Ft volt.

A 2016. évi költségvetésben szereplő szociális feladatok támogatási összege:

- szociális és gyermekjóléti szolgálat	14.400.000,- Ft
- család és gyermekjóléti központ	10.200.000,- Ft
- szociális étkeztetés	16.624.608,- Ft
- házi segítségnyújtás	14.137.500,- Ft
- idősek klubja nappali ellátás	3.270.000,- Ft
- fogyatékosok nappali ellátása	11.000.000,- Ft
- pszichiátriai betegek közösségi ellátás	8.300.000,- Ft
- jelzőrendszeres házi segítségnyújtásra	3.957.000,- Ft

A Nyitott KAPU-VÁR Térségi Szociális Szolgáltató Központ gazdálkodási feladatait a Király-tó Óvoda és Bölcsődében működő gazdasági szervezet látja el.

Az intézmény alapfeladatainak ellátása érdekében az alábbi ingatlanokat használja:

Cím	Helyrajzi szám
Kapuvár, Dr. Lumniczer Sándor u. 12.	405/6 hrsz.
Kapuvár, Mátyás király u. 27.	819 hrsz.
Kapuvár, Zöldfásor u. 15.	3432 hrsz.

A használatba vett ingó és ingatlan vagyonnal az államháztartási törvény végrehajtási rendeleteiben, valamint az önkormányzat rendeletében foglaltak szerint gazdálkodik alapfeladatai ellátása érdekében.

A Nyitott Kapu-Vár TSZSZK intézményhez tartozó három épület a város különböző pontján található, ez ideális megoldásnak tekinthető a kliensek szempontjából is, azonban jelentős dologi költség kiadást eredményez.

III.2. PÉNZBELI ÉS TERMÉSZETBENI SZOCIÁLIS ELLÁTÁSOK

A pénzbeli és természetbeni szociális ellátások rendszere 2015. március 1-től változatlanul működik.

Az önkormányzatok által nyújtható támogatás a települési támogatás, amelynek jogosultsági feltételei a rendelet hatálybalépését követően nem változtattuk

Kapuvár Város Önkormányzata fenntartja az eddig jól és hatékonyan működő pénzbeli és természetbeni ellátásokat és a továbbiakban is nyújtja a rászorulóknak, illetve az igénybevevők számára, figyelembe véve az önkormányzat teherbíró képességét, a költségvetési rendeletben meghatározott előirányzatokat.

A települési támogatások jelenleg

- a lakhatási támogatás,
- a helyi közlekedéshez nyújtott utazási kedvezmény,
- elhunyt személy eltemettetésének költségeihez való hozzájárulás és a
- rendkívüli települési támogatás

A lakhatási támogatást a jogosultaknak 12 hónapra, természetbeni szociális ellátás formájában nyújtjuk, a lakásfenntartással összefüggő rendszeres kiadásokhoz.

III.3. GYERMEKJÓLÉTI ELLÁTÁSOK

A személyes gondoskodás körébe tartozó gyermekjóléti alapellátások közül a bölcsődei ellátást önkormányzatunk intézménye a Király-tó Óvoda és Bölcsőde, a család- és gyermekjóléti szolgáltatást pedig a Kapuvár Térségi Szociális és Gyermekjóléti Szolgálati Társulás fenntartásában működő Nyitott Kapu-Vár Térségi Szociális Szolgáltató Központ nyújtja az ellátottak és gondozottak részére.

A gyermekjóléti ellátások köre bővült 2016-tól a szünidei gyermekétkeztetéssel

A szünidei gyermekétkeztetés keretében a települési önkormányzat a szülő, törvényes képviselő kérelmére a déli meleg főétkezést a rendszeres gyermekvédelmi kedvezményben részesülő hátrányos helyzetű gyermek és halmozottan hátrányos helyzetű gyermek részére ingyenesen biztosítja.

III.4. MAGYAR MÁLTAI SZERETETSZOLGÁLAT TÁMOGATÓ SZOLGÁLAT Kapuvár

A támogató szolgálati feladatokat a Magyar Máltai Szeretetszolgálat az önkormányzattal kötött szerződés alapján látja el

Az MMSZ Támogató Szolgálat Kapuvár mindenkor jogszabályoknak megfelelően nyújt professzionális szolgáltatást fogyatékos személyek részére. A szolgáltatás a szükségletek speciális kielégítését végzi, az ellátott életkorának, élethelyzetének és egészségi állapotának megfelelően.

A támogató szolgálat célja az elérhető legmagasabb fokú önálló életvitel támogatása lakókörnyezeten kívül és belül. S fogyatékos személyek saját lakókörnyezetében történő segítése, életvitelének megkönnyítése elsődlegesen a lakáson kívüli (köz)szolgáltatások elérésének segítségével, valamint önállóságának megőrzése mellett a lakáson belüli speciális segítségnyújtás biztosítása.

Az igénybevétel feltétele, hogy a kérelmező **emelt összegű családi pótlékban, fogyatékosági támogatásban** vagy **vaksági járadékban** részesüljön.

A Támogató Szolgálat által megfogalmazott célokat a következő szolgáltatások segítségével érik el:

Személyi segítő szolgálat:

A segítségnyújtás személyre szabottan, tervszerűen és célirányosan történik. A Szolgálat munkatársai a hétköznapiak során felmerülő problémák megoldását hivatottak elősegíteni. Az élet különböző területéről érkező gondokat meghallgatják, majd mérlegelve megkeresik a szóba jöhető és megvalósítható megoldásokat – a fogyatékkal élő személlyel, vagy hozzátartozójával, törvényes képviselőjével közösen a fogyatékos személy állapotának, szükségleteinek megfelelően állapítják meg az ellátás módját, tartalmát.

- a.) Fizikai ellátás*
- b.) Mentális gondozás*
- c.) Egészségügyi ellátás*
- d.) Foglalkoztatás*

Szállító szolgálat:

Az alapvető szükségletek kielégítését segítő szolgáltatásokhoz való hozzájutás biztosítása érdekében áll a fogyatékkal élő személyek szolgálatára. Jelenleg 3 db gépjárművel rendelkeznek, melyből az egyik akadálymentes: rámpával és 4+3 pontos rögzítéssel felszerelt.

Leggyakoribb úti célok: egészségügyi, szociális, oktatási és közintézmények. Naponta szállítanak fogyatékkal élők és idősek napközi otthonába, munkahelyre, tanévben iskolába, óvodába (Csornára) és korai fejlesztőbe, valamint rendszeresen igénylik a szakrendelésekre, kórházakba történő szállítást is.

Tanácsadás, információs szolgálat:

A fogyatékkal élő személyeket érintő eseményekről, a hivatalok, intézmények és civil szervezetek működéséről, szolgáltatásairól, juttatásokról, a sérülteket érintő jogszabályokról, valamint azok változásairól, a különböző segélyek és járadékok rendszeréről tájékoztatják a személyesen, vagy telefonon hozzájuk fordulókat. Amennyiben nem áll módjukban információt szolgáltatni, az ügyfél

részére elérhetővé teszik az illetékes szakemberrel való kapcsolatfelvételt.

Hozzájutás segítése rehabilitációs segédeszközök kölcsönzéséhez

A rászorulóknak a Magyar Máltai Szeretetszolgálat raktárában tárolt segédeszközöket (kerekeszék, járókeret, kórházi ágy, stb.) térítésmentesen tudják biztosítani 3 hónapos használatra, ami indokolt esetben természetesen meghosszabbítható.

A Kapuvári Támogató Szolgálatnak 2017. január 2-án 66 szociálisan rászorultnak minősülő fogyatékos személlyel volt érvényes megállapodása.

Közülük 1 fő igényelt csak személyi segítséget, 23 fő csak szállító szolgálatot 42 fő pedig mind két szolgáltatást igénybe vette.

Ellátottak megoszlása fogyatékosági típus szerint:

Fogyatékosági típusa	Igénybe vett szolgáltatási típusok/fő			
	csak szállítás	csak személyi segítség	mindkettő	Összesen
Pervazív fej. zav.				
Látássérült	2		5	7
Hallássérült	1			1
Mozgás-sérült	1	6	21	28
Értelmi fogyatékos	10		4	14
Halmazottan sérült	3		2	5
Egyéb	2		9	11
Összesen:	19	6	41	66

III.5. MAGYAR VÖRÖSKERESZT KAPUVÁR TERÜLETI SZERVEZETE

Kapuvár területi koordinátor 2017. január közepén kezdte munkáját Kapuvár és Csorna területén. Feladatellátásának köszönhetően a területen az alapfeladataik mellett a megyében működő egyéb tevékenységeket is elindított. Munkáját Kapuvár területén egy fő közfoglalkoztatott, valamint településeken működő alapszervezetek önkéntes munkavállalói segítik.

Kapuvár térségében 18 településen, 25 alapszervezetük ezen belül 524 fő taglétszámmal vannak jelen. Többségük jeleskedik a véradás szervezésben, közreműködnek a helyi szintű idők napi, anyák napi, falunapi rendezvények lebonyolításában, egészségnapok szervezésében és természetesen a szociális akciókban.

Az önkéntes munkavállalók száma Kapuvár területén 53 fő, ők a helyi alapszervezetek és a területi szervezet munkáját segíti. Aktívan részt vállalnak a véradás szervezésben és lebonyolításban, a tagtoborzásban, szűrővizsgálatok szervezésében.

Szociális tevékenység

A területi irodába és az alapszervezetekhez forduló rászorulóknak részére a felajánlásokból folyamatosan biztosítják a használt ruhaneműt, cipőt, játékot, háztartási felszerelést, valamint élelmiszert.

Hagyományos karácsonyi szeretetakciók része a betegek köszöntése és megajándékozása, ennek keretében 50 csomagot osztottak szét azok között, akik az ünnepet nem otthonukban töltötték.

Közúti elsősegélynyújtó vizsga és véradásszervezés

Elsősegély nyújtó vizsgák szervezése és a véradásszervezés is a Vöröskereszt alapfeladatai közé tartozik. A donorok mozgósítása nem mindig könnyű feladat, bár a véradó mozgalom iránt elkötelezett személyek kivétel nélkül minden esetben nyújtják karjukat.

Felnőttképzési tevékenységet 2016. júliustól kezdték Kapuváron, kizárólag egy munkahelyi- elsősegélynyújtó tanfolyamot terveztek.

Szűrővizsgálatok, egészségnevelés

A helyi alapszervezetek (Kapuvári nyugdíjas klub) közreműködésével szervezett szűrővizsgálaton megjelent 420 fő, az eseményen 14 önkéntes munkavállaló és 3 munkatárs vett részt. Közreműködnek a területi elsősegély- és a katasztrófavédelmi versenyek szervezésében, lebonyolításában. Feladatuk közé tartozik a katasztrófavédelmi helyszíneken való helytállás, segítségnyújtás.

III.6. KAPUVÁRI KÉZ-MŰ ÉS SZOCIÁLIS FOGLALKOZTATÓ NONPROFIT KÖZHASZNÚ KFT.

A Társaság 2001. óta foglalkozik **rehabilitációs foglalkoztatással**.

Cél főként a kapuvári, illetve egyre inkább a környező településeken élő megváltozott munkaképességű személyek **védett munkahelyen** történő foglalkoztatása illetve rehabilitációja.

2013-tól jelentősen változott a rehabilitációs foglalkoztatás jogszabályi környezete.

A 327/2012 (XI.16.) Kormányrendelet szabályai szerinti akkreditációval rendelkeznek. A Cég lajstromszáma: 00-82.

A jogszabály működési feltételeiket, továbbá állami támogatásukat is leszabályozza.

2015-ben 65 fő megváltozott munkaképességű személy foglalkoztatására kaptak támogatást.

Az összegek havi bontásban hívhatók le. 2015-ben munkaerőhiány miatt éves átlagban 59 fő mmk-s dolgozó foglalkoztatása valósult meg, így nem tudták a teljes támogatást igénybe venni.

2016-ban 55 fő foglalkoztatási támogatását nyertek el. 2015-ban és 2016-ban egy főre 1.120 e Ft éves támogatási összeg került megállapításra, 2017-ben 1.280 e Ft.

A támogatásra minden tárgyévet megelőző év októberében kell pályázatot benyújtani, majd legkésőbb a tárgyévet megelőző év december végéig kerül megkötésre a támogatási szerződés.

2017-től a pályázatokkal, szakmai működéssel és támogatással kapcsolatos feladatokat Budapest Főváros Kormányhivatala látja el.

Szakmai feladatuk a rehabilitációs foglalkoztatás céljaihoz igazodó tevékenységek végzése, ezáltal védett munkahelyek létesítése. Alkalmazkodniuk kell a rendelkezésre álló munkaerőhöz, másrészt - bár az állami támogatás mértéke 2013-tól jelentősen javult- cégük továbbra is nagymértékben épít a saját termelésből származó bevételre, így függ a piaci viszonyoktól.

Elmondható, hogy 2012 óta stabil üzleti kapcsolatokkal rendelkeznek, amelyek szakképzettséget nem igénylő, könnyű fizikai bér munkavégzést biztosítanak dolgozóiknak.

A stabilitás a dolgozók munkaszervezésében, munkakörülményeinek fejlesztésében és nem utolsósorban javadalmazásában is pozitív változásokat hozott.

A bér munkavégzés mellett megváltozott munkaképességű személyeket alkalmaznak recepciós, takarító, karbantartó és igazgatási munkakörökben is. 2013-tól a munkahely-teremtés mellett a **foglalkozási rehabilitációs szolgáltatás** is kiemelt szerepet kap, ennek keretében kitűzött cél, hogy a náluk dolgozókat vissza jutassák a nyílt munkaerőpiacra, nyilván az egészségi állapothoz illeszkedő munkakört találva, arra felkészítve őket. Ezt a célt egyrészt saját munkaköreik betöltéséhez kapcsolódó fejlesztések által, pl. munkatapasztalat, betanítás stb., másrészt rehabilitációs szakemberek felkészítő munkájával, illetve későbbiekben munkapróba lehetőségével, esetleg képzések segítségével szeretnék elérni. Legfőbb feltétele a sikernek a munkavállalók együttműködése.

A foglalkozási rehabilitáció nem valósulhat meg a szakmai szervekkel való együttműködés nélkül.

Partnereik: Nyitott Kapu-Vár Térségi Szociális Szolgáltató Központ, Máltai Szeretetszolgálat, Lumniczer Sándor Kórház Egészségfejlesztési Iroda , illetve 2016-tól havi egy alkalommal saját pszichológust alkalmaznak.

2014-től indult munkapróba programjuk, amely során a Laurastar Kft-vel (Kapuvár), Metna Kft-vel (Veszény) , Farkas Kft-vel (Csorna), Margit Kórházzal (Csorna), Nyitott Kapuvár TSZSZK-val (Kapuvár), Novomatic Kft-vel (Veszény) kötöttek együttműködési megállapodást és helyeztek ki egy-egy hónapra megváltozott munkaképességű dolgozót.

A kihelyezés a dolgozó igényeitől és elvárásaitól függ, amelyhez cégük minden esetben próbál igazodni.

Belső szakmai képzéseik mellett három dolgozó targoncavezető tanfolyamát finanszírozták 100%-ban az elmúlt két évben.

2017-ben egy általános felmérést tartanak megváltozott munkaképességű dolgozóik körében a képzési igényeikről, az eredményeket szeretnék az illetékes szakmai szervekkel is megismertetni.

Nyílt napokat tartanak, amelyeken csoportokat is szívesen fogadnak, az üzemeik látogatásán túl a felvételi eljárásukba és fejlesztési lehetőségeikbe is betekintést engednek.

2015-től, a munkaerőhiány fokozódása miatt egyéb foglalkoztatási programokat is indítottak. 2016-ban összesen 101 fő vett részt egyszerűsített foglalkoztatás keretében cégük munkájában, összesen 2276 napi 8 órás munkanapot teljesítve. A létszám kb. 60 %-a diák volt, számukra nagy előny volt, hogy városon belül, az egyszerűsített foglalkoztatás által lehetővé váló laza munkarendben vállalhattak nyári munkát.

Céljuk, hogy ezeket a programokat fenntartsák a következő években is.

Foglalkoztatási adatok a Kéz-Mű Kft-nél:

A foglalkoztatotti létszám havi megoszlása:

2015:

Hónap	Teljes állományi létszám (Csak munkaviszonyban állók)	MMK-s állományi létszám
Január	62	55
Február	62	56
Március	60	54
Április	62	56
Május	63	57
Június	65	57
Július	68	60
Augusztus	68	60
Szeptember	72	61
Október	73	63
November	73	63
December	74	61
Átlag	57	59

2016:

Hónap	Teljes állományi létszáma (Csak munkaviszonyban állók)	MMK-s munkavállalók állományi létszám
Január	75	66
Február	74	65
Március	73	65
Április	72	66
Május	72	66
Június	69	63
Július	69	63
Augusztus	67	62
Szeptember	68	63
Október	68	62
November	69	63
December	67	61

Átlag	70	64
-------	----	----

Célok, fejlesztések:

Stabil üzleti kapcsolataik megtartása, ennek érdekében végzett ipari, technológiai fejlesztések megvalósítása a 2017-2018.évben. A fejlesztések révén egyfajta termelési specifikáció kialakítása az ismételt cél. (Korábbi évek gyakorlata szerint.)

A gazdasági fejlesztésektől azt várják, hogy tovább szilárdul üzleti helyzetük, amely rehabilitációs szakmai munkájukra is pozitív hatással lehet. Akár képzések finanszírozására, vagy további foglalkoztatási programok beindítására is forrásokat teremthetnek, ilyen pl. a nagyobb szakképzettséget és kreativitást igénylő munkakörök létrehozása, másrészt régi tervük, az ún. **Inkubátor műhely** megvalósítása, ahol a már munkaképes, de még nem munkaviszony képes dolgozókat készíthetnék fel a munkavállalásra.

IV. Kapuvár Városi Önkormányzat szociális szolgáltatási feladatai, fejlesztés irányai

A városban a személyes gondoskodást nyújtó szociális ellátások biztosítása megfelelő. A jogszabály által előírt valamennyi szociális ellátást biztosítjuk, a szociálisan rászorulóknak igényeit kielégítő szolgáltatások elérhetőek.

A lakosságszámot tekintve nem kötelező a városnak működtetnie átmeneti elhelyezést nyújtó intézményt. A jelentkező igények ismeretében azonban **szükség lenne helyben működő idősorúak gondozóházára. Az önkormányzat engedélyes tervekkel rendelkezik az ún. házhelyi iskola ilyen célú átalakítására, amennyiben erre pályázati lehetőség adódik szeretné az idősorúak gondozóházát megvalósítani.**

Nem kötelező feladat a közösségi ellátás biztosítása sem, azonban ezt ez ellátást a város már évek óta jó színvonalon biztosítja. Tapasztalataink alapján a közösségi pszichiátriai ellátás nagyrészt kielégíti azokat az igényeket, melyek a pszichiátriai betegek részéről jelentkeznek.

A jelzőrendszeres házi segítségnyújtás vonatkozásában a korszerűbb, biztonságosabb technikai háttér megvalósítása többször is felvetődött már, ezek a rendszerek viszont sokkal drágábbak, és térítési díj nélkül gazdaságosan nem lehetne működtetni. A felmérések alapján a térítési díj bevezetése az igénybevevők számának jelentős csökkenésével járna.

Ezt a kérdést továbbra is napirenden kell tartani.

A Mátyás király utcai Idősek Klubjában pihenőhelyiség kialakítása indokolt lenne, mivel egyre többen vesznek igénybe az ellátást.

A gyakran változó jogszabályi háttér miatt nehéz több évre előre tervezni. A szociális intézmények fenntartása, új alapítása vagy átalakítása magas költségekkel jár, sem az önkormányzatok, sem a

kistérség forrásai ezt jelenleg nem teszik lehetővé. **Ezért igyekszünk minden pályázati lehetőséget felkutatni és kihasználni.**

Össességében megállapítható, hogy a szociális szolgáltatások terén városunkban az elmúlt 2 évben lényeges változtatásra nem volt szükség.

A szociális ellátórendszer valamennyi rászoruló igénylő számára biztosítani tudja a megfelelő ellátást.

Az önkormányzat azonban továbbra is nagy hangsúlyt helyez arra, hogy a működtetés személyi és tárgyi feltételei biztosítottak legyenek és város költségvetésének és a pályázati lehetőségek függvényében a szociális ellátás színvonalának növelésére és újabb ellátási formák bevezetésére törekszik.

Kapuvár, 2017. április 19.

*Hámori György
polgármester*

Határozati javaslat:

Kapuvár Városi Önkormányzat Képviselő-testülete Kapuvár Városi Önkormányzat Szociális Szolgáltatás-tervezési koncepciójának 2017. évi felülvizsgálatát elfogadja.

Felelős: Hámori György polgármester

Határidő: azonnal

Az előterjesztést összeállította:

Cserpesné Kiss M. Erzsébet osztályvezető